

FERMETURE AUTOMATIQUE

Chaque emballage comprend une charnière de rappel « mécanique » (A) et une charnière d'amortissement « hydraulique » (B). Seule la charnière B est réglable et nous recommandons de la monter en partie basse de la porte sous la charnière A.

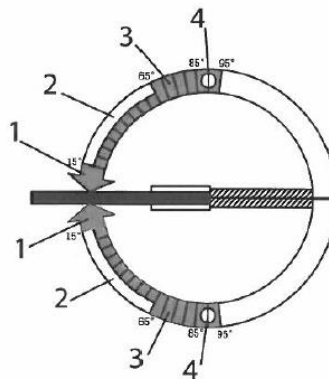

1. Angle de fermeture 65° à 15° réglage avec vis 2
2. Angle de fermeture 15° à 0° réglage avec vis 1
3. Angle de fermeture 85° à 65° pas de réglage
4. Fermeture à 90° en option

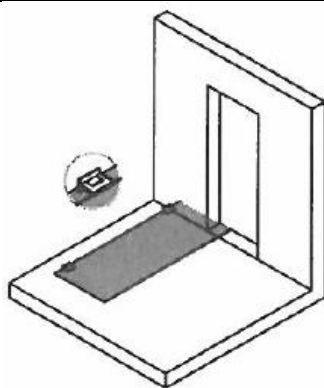

Etape 1 :
Fixer les charnières sur la porte

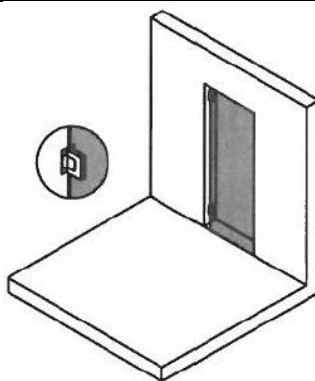

Etape 2 :
Fixer la porte sur le mur ou
panneau latéral

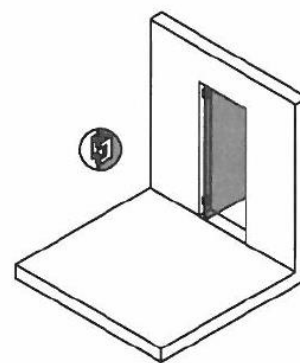

Etape 3 :
Ouvrir la porte et régler la vitesse de
fermeture grâce à la vis 1

Attention : Ne pas trop desserrer la vis lors du réglage car cela peut rendre la charnière inutilisable et rompre les conditions de garantie.

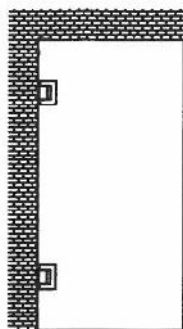

Fixation mur-verre simple vantail

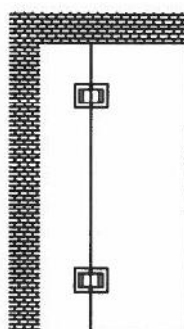

Fixation verre-verre simple
vantail

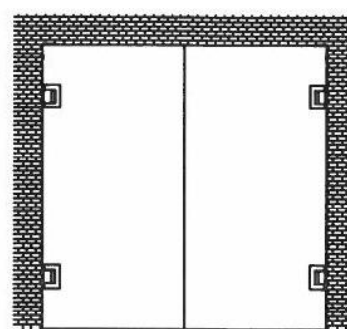

Fixation mur-verre double vantaux

Position des charnières

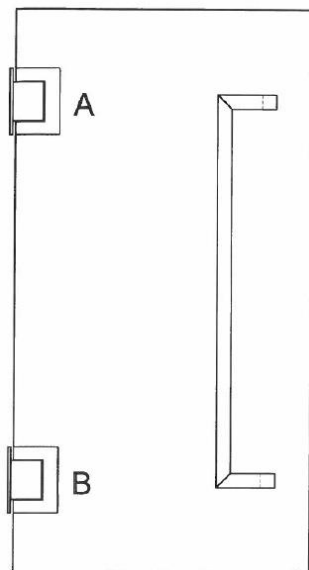

Charnière A : mécanique

Charnière B : hydraulique avec système anti forçage durant le montage

Réglage de rapidité de fermeture (charnière hydraulique B)

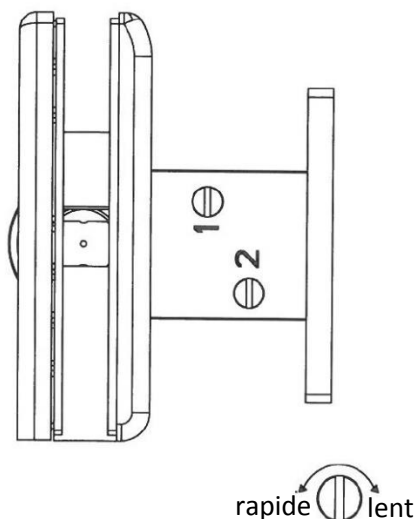

Régler la vis 2 seulement si nécessaire pour un couple final fort. Dans le cas contraire, régler seulement la vis 1. Oter l'élément plastique anti-forçage une fois le montage et le réglage effectués.

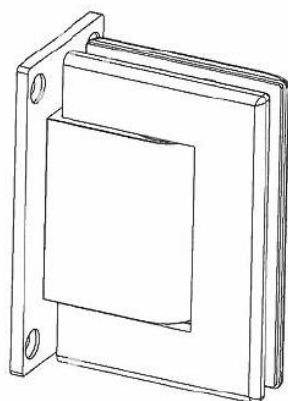

Réf. : 649 55D

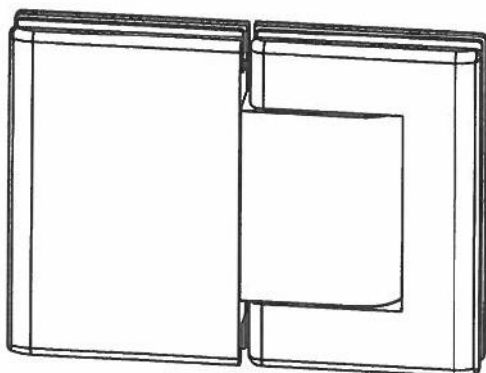
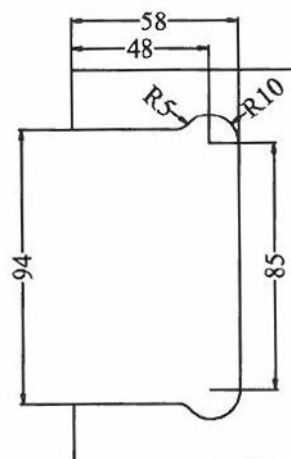

Réf. : 649 56F

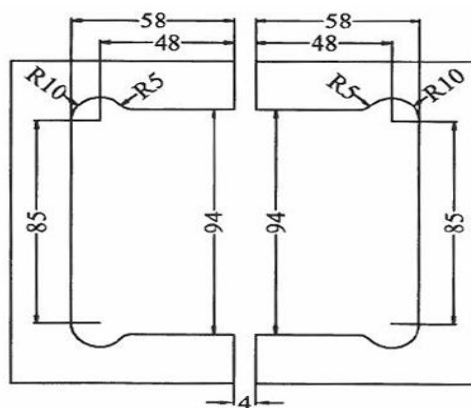

..... POSITION INITIALE DE RAPPEL (i)

(i)

UTILISATION DES CALES BISEAUTEES

—— NOUVELLE POSITION DE RAPPEL (n)

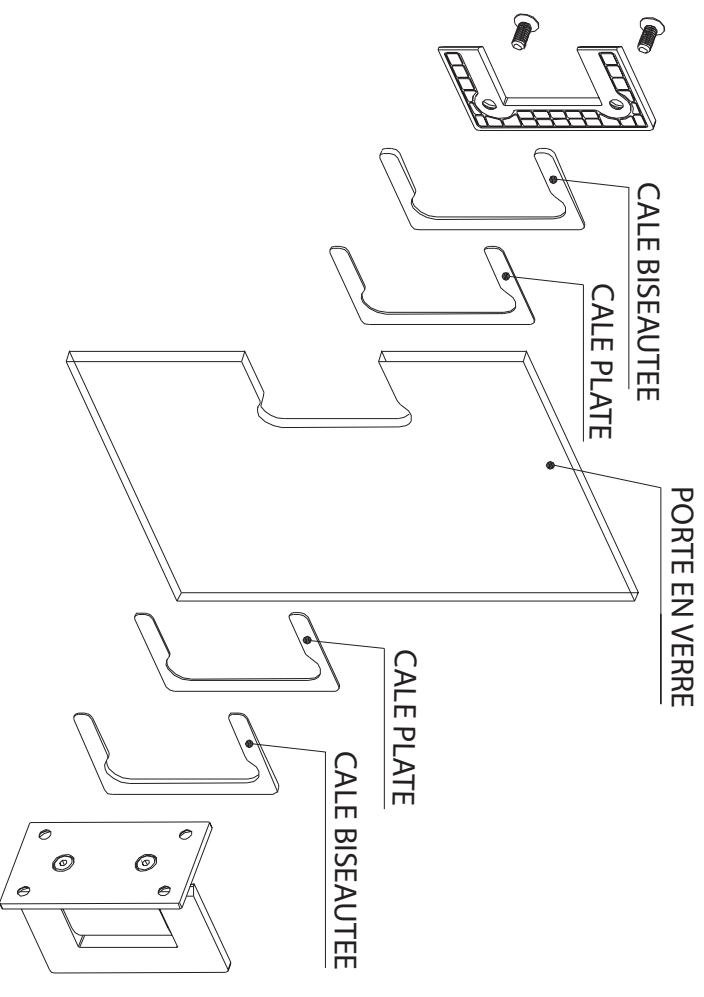
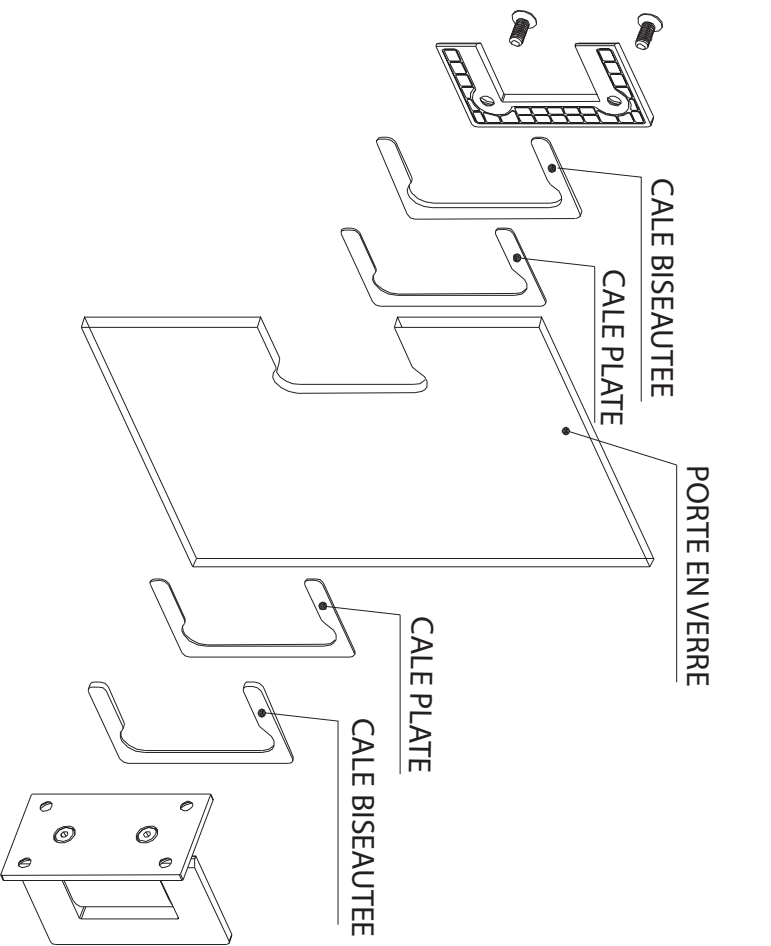

Ouverture extérieure

Ouverture intérieure

Les cales biseautées permettent à la porte d'être légèrement entrante ou sortante selon le besoin.
(ex.: pour un appui de joint contre une parclose)